

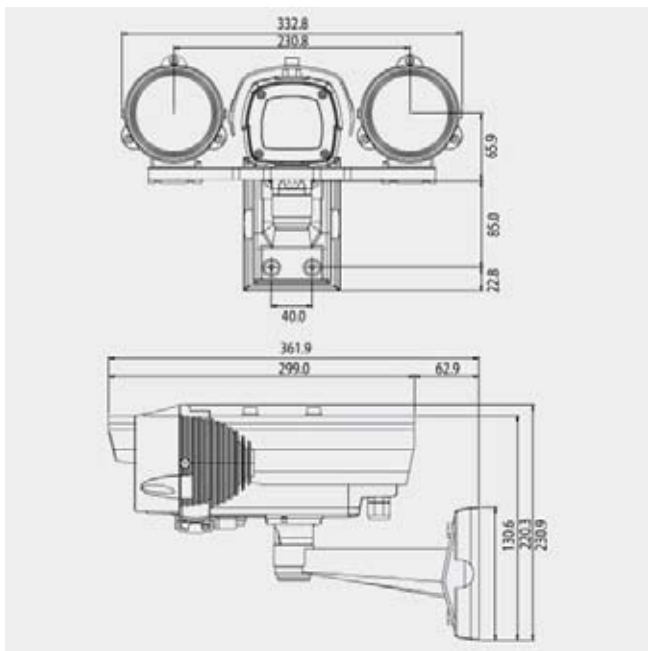

Dimensions en mm



### Caractéristiques

- Véritable caméra jour/nuit : filtre IR mécanique amovible
- Capteur CCD Sony Super HAD 1/3"
- Caméra très haute résolution : 550 TVL
- Objectif varifocal intégré (7.5~50mm F1.3)
- SDNR (réduction améliorée du bruit) : S/N>50dB
- DSS (Digital Slow Shutter)
- Balance des blancs automatique
- AGC, BLC, FL : on/off
- Sensibilité : 0.3 lux (jour), 0 lux (nuit) avec IR on
- Led IR intégrées : portée de 80 m
- Caisson résistant aux intempéries
- Ventilateur / chauffage intégrés
- Degré d'étanchéité : IP 65
- Alimentation 12 Vdc (alim. non fournie)

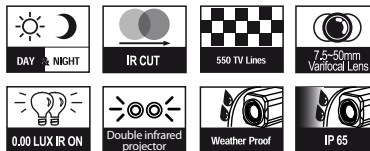

### Fiche Technique

Format du signal	PAL
Mode de balayage	2:1 entrelacé
Fréquence de scan (H)	15.625 KHz
Fréquence de scan (V)	50 Hz
Capteur	CCD Sony Super HAD 1/3"
Nombre de pixels	795(H) x 596(V) 470K
Format d'images	752(H) x 582(V) 440K
Résolution horizontale	550 TVL
Sortie vidéo	1.0V p-p (75 Ω, Composite)
Rapport signal/bruit	> 50 dB (AGC off)
Objectif	Varifocal (f=7.5~50mm F1.3)
Zoom numérique	2x (on/off)
Sensibilité	0.3 lux (jour), 0.1 lux (nuit), 0.000 lux (IR LED On)
LED IR et capteur	IR LED (850nm, 30°) 206 EA, Capteur 1EA
Portée LED IR	> 80m
Jour & Nuit	ICR
DSS	on/off (max. 32FLD)
Balance des blancs	Auto
AGC, BLC, Flickerless	on/off
Degré d'étanchéité	IP65
Alimentation	12 Vdc
Dimensions (LxPxH)	332.8 x 230.9 x 361.9 mm
Poids	Approx. 4 kg

VOTRE DISTRIBUTEUR

[www.storvision.com](http://www.storvision.com)

STORVISION FRANCE

Site Monceau - Bât D - 1, av. des Cités Unies d'Europe - 41100 VENDÔME  
Hotline (N° Vert) 0800 801 113 - Email : storvision@storvision.com